

Fatto in Italia 

ROLL 300 KG

MOTOR CENTRO DE EJE

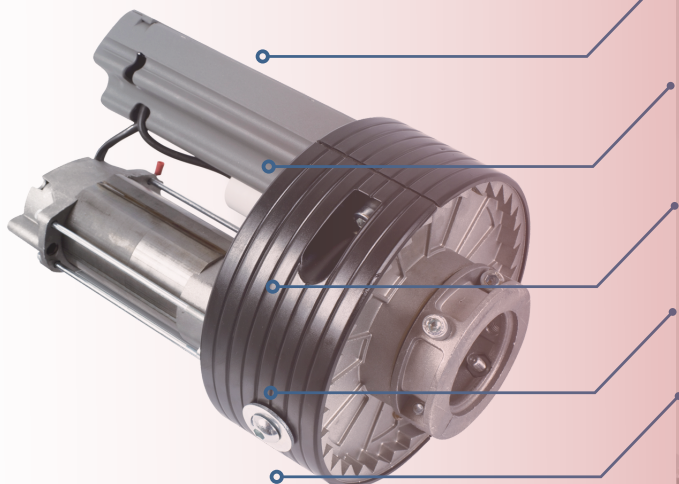

**Motor eléctrico diseñado para
puertas de garaje enrollables**

**Estructura de acero ultraresistente y
mecanismos de bronce**

Bovina de motor de cobre

**Calidad 100% italiana, certificación
Euro 1**

**Electrónica compatible con cualquier
control de acceso**

TECNOLOGÍAS

MECÁNICA ESTÁ DISEÑADA PARA USO SEMI INDUSTRIAL

PESO MÁXIMO DE HASTA 300 KG

NUEVO DISEÑO

MONTAJE RÁPIDO INCLUSO EN PUERTAS ERROLLABLES EXISTENTES

IRREVERSIBLE

DESBLOQUEO MANUAL

ELECTRO FRENO INCLUIDO

FINAL DE CARRERA MECÁNICO INCORPORADO FÁCILMENTE AJUSTABLE

RÁPIDO, SILENCIOSO Y CONFIABLE

DATOS TÉCNICOS

ROLL

230 VAC

FUENTE DE ALIMENTACIÓN	230 VAC
FUERZA DE ELEVACIÓN	300 KG
CONDENSADOR	35 UF
POTENCIA DE MOTOR	2X 600W
RPM CORONA	8/MIN
ABSORCIÓN MEDIA	2X2.8 A
PESO OPERADOR	11 KG
CONDICIONES AMBIENTALES	-20/ + 85° C
FIN DE CARERA	7/8 MT

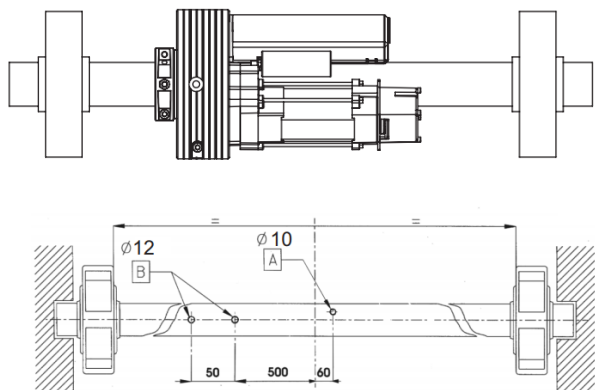

REQUISITOS DE DESEMPEÑO

ROLL 300		
A	B	C
60/48 mm	200/220 MM	320 MM